



USER MANUAL

MANUEL DE L'UTILISATEUR / MANUAL DEL USUARIO

WELCOME

BIENVENUE / BIENVENIDOS

Thank you for purchasing JAM Rhythm. Inside, you'll find everything you need to know about connecting and using your new speaker.

Merci d'avoir choisi l'appareil JAM Rhythm. À l'intérieur se trouvent tous les renseignements dont vous avez besoin pour connecter et utiliser votre nouveau haut-parleur.

Gracias por comprar el parlante JAM Rhythm. Aquí encontrará todo lo que necesita saber para conectar y usar su nuevo altavoz.

CONTENTS

CONTENU / CONTENIDO

A

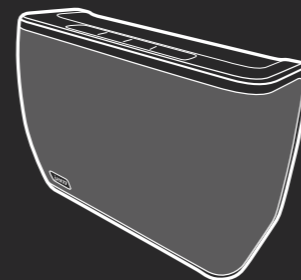

B

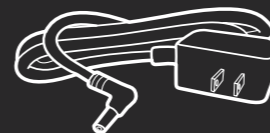

C



D



A – Speaker

Haut-parleur
Altavoz

B – Power adapter

Adaptateur de courant
Adaptador de corriente

C – Quick start guide

Guide de démarrage rapide
Guía de inicio rápido

D – User manual

Manuel de l'utilisateur
Manual del usuario

GETTING STARTED

POUR DÉMARRER / PARA EMPEZAR



EN Download the JAM WiFi Home Audio app in the iTunes or Google Play store, then install the app on your device.

FR Téléchargez l'application JAM Wi-Fi Home Audio à partir des magasins en ligne iTunes ou Google Play, et installez-le sur votre appareil.

ES Descargue la aplicación JAM WiFi Home Audio de la tienda de iTunes o Google Play, luego instale la aplicación en su dispositivo.

CONNECTING YOUR SPEAKER

CONNEXION DU HAUT-PARLEUR / CONECTAR SU ALTAVOZ



EN Ensure your device is connected to a wireless network, then open the JAM app. On the home screen, press New Speaker Setup to connect the speaker.

FR Connectez votre appareil à un réseau sans fil et ouvrez l'application JAM. Sur l'écran d'accueil, appuyez sur Configuration d'un nouveau haut-parleur pour connecter le haut-parleur.

ES Asegúrese de que su dispositivo esté conectado a una red inalámbrica, luego abra la aplicación JAM. En la pantalla de inicio, presione Configurar altavoz nuevo para conectar el altavoz.

EN Connect the adapter to the speaker and plug it into an electrical outlet. Wait for the LED light to stop blinking and turn solid red (this may take up to 60 seconds).

FR Branchez l'adaptateur de courant au haut-parleur et à une prise électrique. Attendez que le voyant DEL cesse de clignoter et demeure rouge fixe (prévoyez jusqu'à 60 secondes).

ES Conecte el adaptador al altavoz y enchúfelo a un tomacorriente. Espere a que la luz LED deje de parpadear y permanezca roja (esto puede demorar hasta 60 segundos).

EN Have your wireless network password ready. Press the  button on the back of your speaker. The app will prompt you to enter your network password.

FR Préparez-vous à inscrire le mot de passe de votre réseau sans fil. Appuyez sur le bouton  qui se trouve à l'arrière du haut-parleur. L'application vous demandera d'inscrire le mot de passe de votre réseau.

ES Tenga lista la contraseña de la red inalámbrica. Presione el botón  en la parte trasera de su altavoz. La aplicación le pedirá que ingrese la contraseña de su red.

EN After you do this, the LED light will start to blink blue, and you'll hear an audible confirmation: "Searching for WiFi connection."

FR Après l'inscription du mot de passe, le voyant DEL clignotera en bleu et vous entendrez une confirmation : « Recherche de votre réseau Wi-Fi ».

ES Luego de hacer esto, la luz LED empezará a parpadear en azul y escuchará una confirmación de audio: "Buscando conexión WiFi".

EN When connected, you will hear "WiFi connected," and the LED light on the speaker will turn solid blue.

FR Lorsque la connexion sera établie, vous entendrez « Wi-Fi connecté » et le voyant DEL du haut-parleur reste bleu, mais fixe.

ES Cuando se conecte, escuchará "Conectado a WiFi" y la luz LED del altavoz quedará azul fija.

EN Finally, indicate whether you are using the speaker in portrait or landscape orientation. Note: In portrait, the speaker will play with mono sound. In landscape, it will play with stereo sound.

FR Pour terminer, indiquez si vous utilisez le haut-parleur à la verticale ou à l'horizontale. Remarque : À la verticale, le haut-parleur produit un son mono. À l'horizontale, il produit un son stéréo.

ES Finalmente, indique si está usando el altavoz en posición vertical u horizontal. Nota: En posición vertical, el altavoz reproducirá con sonido mono. En posición horizontal, reproducirá en sonido estéreo.

CONTROLS COMMANDES / CONTROLES

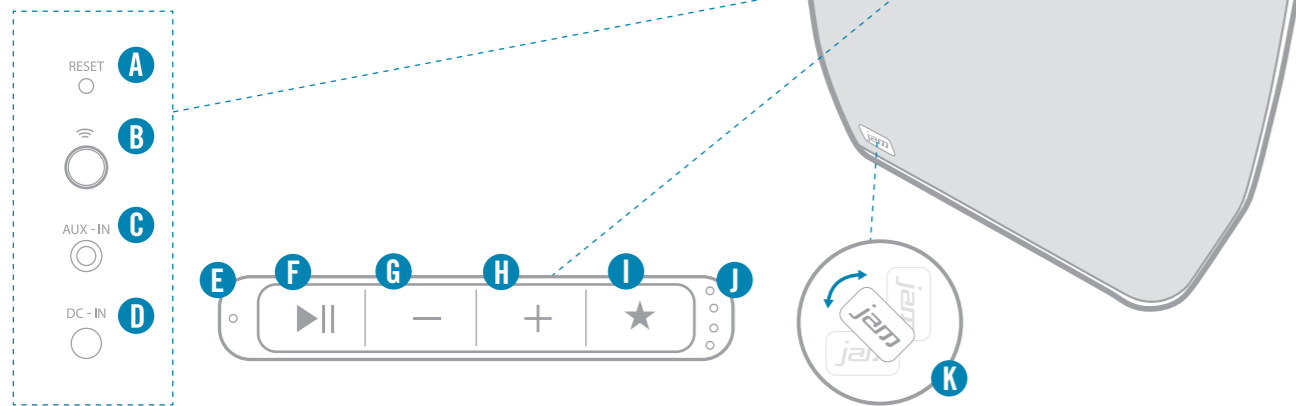

- A – Reset**
Réinitialisation
Reinicio
- B – WiFi pairing**
Synchronisation Wi-Fi
Emparejamiento de WiFi
- C – Auxiliary in**
Entrée auxiliaire
Entrada auxiliar

- D – Power in**
Entrée alimentation
Entrada de energía
- E – LED status light**
Voyant DEL indicateur
Luz de estado LED
- F – Play/pause**
Lecture/pause
Reproducir/pausa

- G – Volume down / previous track (hold ⊖ 3s)**
Diminution du volume /
piste précédente (tenir pendant ⊖ 3s)
Bajar el volumen /
pista anterior (mantener ⊖ 3s)
- H – Volume up / next track (hold ⊕ 3s)**
Augmentation du volume /
piste suivante (tenir pendant ⊕ 3s)
Subir el volumen /
pista siguiente (mantener ⊕ 3s)

- I – Preset selector**
Sélecteur de pré-réglage
Selector de preconfiguraciones
- J – Preset indicator lights**
Voyant indicateur de pré-réglage
Luzes indicadoras de preconfiguraciones
- K – Rotatable logo**
Logo rotatable
Logotipo giratorio

LED status light
Voyant DEL indicateur /
Luz de estado LED

- Powering on**
Mise en marche
Encendiendo
- Not connected**
Non-connecté
No conectado
- Pairing mode**
Mode synchronisation
Modo de vinculación
- Connected**
Connexion établie
Conectado

NAVIGATING THE JAM APP NAVIGATION DANS L'APPLICATION JAM / NAVEGAR LA APLICACIÓN JAM

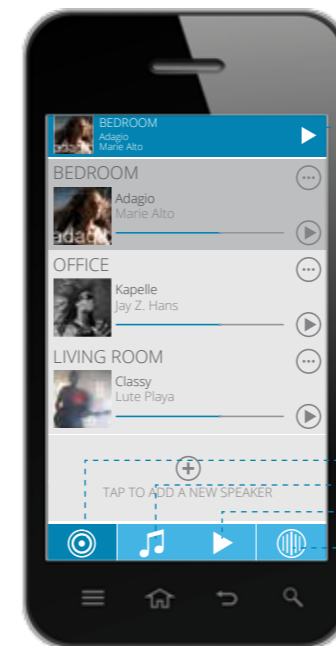



- Quick access play bar – view the current song and control the music**
Barre de lecture d'accès rapide – affiche la piste en cours et les commandes de la musique
Barra de reproducción rápida – ver la canción actual y controlar la música
- Speaker screen – view your speakers' activity**
Écran de haut-parleur – affiche l'activité de vos haut-parleurs
Pantalla del altavoz – ver la actividad del altavoces
- Music source screen – select from your library or streaming service**
Écran de la source de musique – choix à partir de votre collection ou d'un service de lecture en continu
Pantalla de fuente de música – seleccionar de la biblioteca o servicio de streaming
- Now playing – view the current song and control the music**
Piste en cours – affiche la piste en cours et les commandes de la musique
Reproducción actual – ver la canción actual y controlar la música
- Intercom – talk through your speakers**
Intercom – communication à partir de vos haut-parleurs
Intercomunicador – hable a través de los altavoces

CHOOSE YOUR TUNES

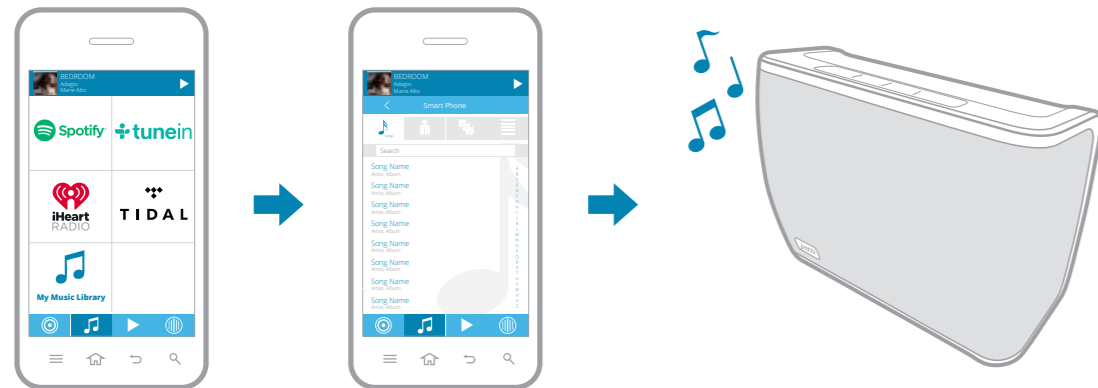
CHOISISSEZ VOS CHANSONS / ELIJA SUS CANCIONES



EN Press the  icon within the app to access the Music Source screen. Here, you can easily play music from a variety of popular streaming services or your own music library without leaving the app.

FR Appuyez sur l'icône  dans l'application pour accéder à l'écran Source de musique. À partir de cet écran, vous pouvez facilement jouer de la musique à partir de différents services de lecture en continu populaire ou de votre propre collection sans quitter l'application.

ES Presione el ícono  dentro de la aplicación para acceder a la pantalla de Fuente de música. Aquí, usted puede reproducir música fácilmente de una variedad de servicios de streaming populares o de su propia biblioteca de música sin dejar la aplicación.



EN The JAM app has integrated support for Spotify Connect, iHeartRadio, TuneIn, and TIDAL streaming services.

FR L'application JAM est compatible avec les services de lecture audio en continu Spotify Connect, iHeartRadio, TuneIn et TIDAL.

ES La aplicación JAM es compatible con los servicios de streaming Spotify Connect, iHeartRadio, TuneIn y TIDAL.

PLAYING OTHER TYPES OF MEDIA

ÉCOUTER D'AUTRES TYPES DE MÉDIAS / REPRODUCIR OTROS TIPOS DE MEDIOS

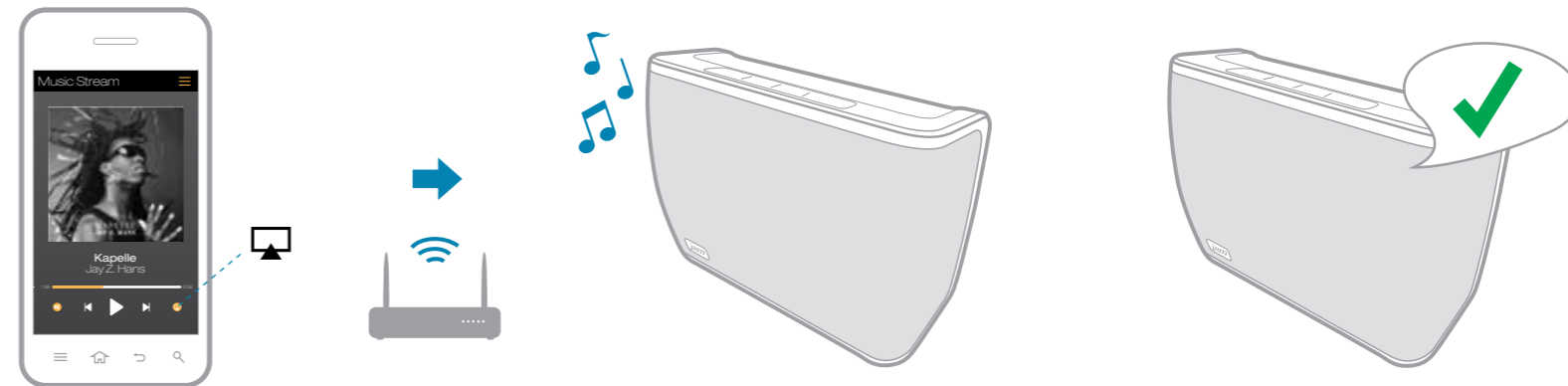

EN If you want to use a music service not supported by the JAM app, you can play it through your speaker using the Digital Living Network Alliance (DLNA) protocol. DLNA is a common standard for multimedia devices to communicate with each other on a local network.

FR Si vous souhaitez écouter un service musical non compatible avec l'application JAM à partir de votre haut-parleur, utilisez le protocole Digital Living Network Alliance (DLNA). Le protocole DLNA est une norme courante d'interopérabilité pour les appareils multimédias servant à établir une communication entre appareils à partir d'un réseau local.

ES Si desea usar un servicio de música que no sea compatible con la aplicación JAM, puede hacerlo a través de su altavoz usando el protocolo DLNA (Digital Living Network Alliance). DLNA es un estándar común para que los dispositivos multimedia se comuniquen unos con otros en una red local.

EN All JAM WiFi Home Audio speakers are DLNA compliant. Therefore, they are able to communicate with your iOS or Android devices.

FR Tous les haut-parleurs JAM Wi-Fi Home Audio sont munis de ce protocole DLNA. Par conséquent, ils peuvent communiquer avec vos appareils iOS ou Android.

ES Todos los altavoces de audio para el hogar JAM cumplen con las normas de DLNA. Por lo tanto, son capaces de comunicarse con sus dispositivos iOS o Android.

GROUPING AND UNGROUPING SPEAKERS

REGROUPEMENT ET DISSOCIATION DE HAUT-PARLEURS / AGRUPAR Y DESAGRUPAR ALTAVOCES

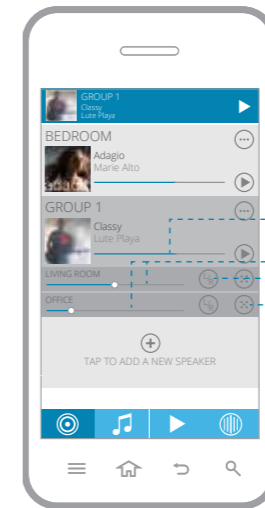
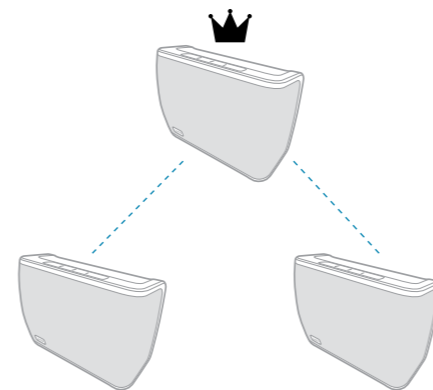
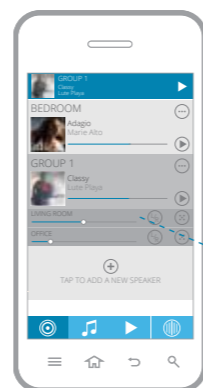
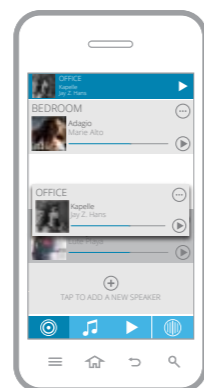
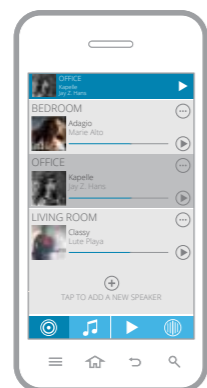
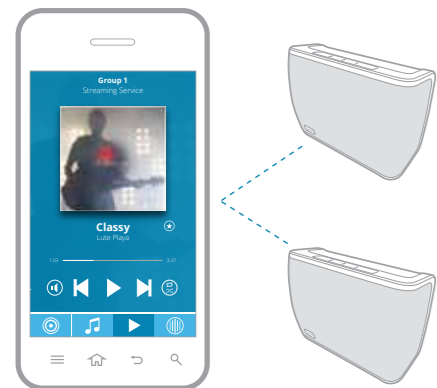

EN Grouping your speakers allows you to play the same music through multiple speakers.

FR Si vous souhaitez faire jouer une piste audio par plusieurs haut-parleurs, regroupez-les.

ES Agrupar sus altavoces le permite reproducir la misma música en múltiples altavoces.

EN Within the app, press and hold the speaker you would like to group. Drag and drop to pair it with another speaker or add it to an existing group of speakers.

FR Dans l'application, gardez le doigt sur l'icône du haut-parleur que vous souhaitez regrouper. Glissez-le et déposez-le pour le regrouper à un autre haut-parleur, ou ajoutez-le à un groupe existant.

ES En la aplicación, presione y mantenga presionado el altavoz que desea agrupar. Arrástrelo y suéltelo para emparejarlo con otro altavoz o agregarlo a un grupo de altavoces existente.

EN The speaker that you are dropping into (or the first speaker listed in a group) is the master speaker.

FR Le haut-parleur sur lequel vous glissez-déposez l'autre haut-parleur (ou le premier haut-parleur d'un groupe) est le haut-parleur principal.

ES El altavoz sobre el que está soltando (o el primer altavoz en la lista de un grupo) es el altavoz principal.

EN The music and presets for the master speaker will override all other speakers in the group.

FR La musique et les préférences du haut-parleur principal remplacent ceux de tous les autres haut-parleurs du groupe.

ES La música y las preconfiguraciones del altavoz principal anularán todos los demás altavoces en el grupo.

Control the volume of all speakers in the group

Réglage du volume de tous les haut-parleurs du groupe
Controla el volumen de todos los altavoces en el grupo

Control the volume of individual speakers

Réglage du volume de chaque haut-parleur individuellement
Controla el volumen de los altavoces individuales

Toggle between stereo, left, and right channels

Passez des canaux stéréo, gauche et droit
Alterne entre estéreo, y canales derecho e izquierdo

Release speaker from the group (release the master speaker to disband the entire group)

Dissociez le haut-parleur du groupe (dissociez le haut-parleur principal pour supprimer le groupe en entier)
Libere el altavoz del grupo (libere el altavoz principal para desagrupar todo el grupo)

SPEAKER SETTINGS

CONFIGURATIONS DU HAUT-PARLEUR / CONFIGURACIÓN DE LOS ALTAVOCES

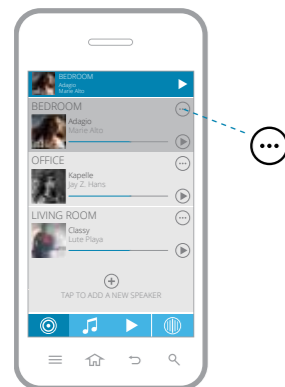

EN Tap  next to a speaker to access its settings and information.

FR Appuyez sur  à côté d'un haut-parleur pour accéder à ces paramètres et ses renseignements.

ES Toque  al lado de un altavoz para acceder a su configuración e información.

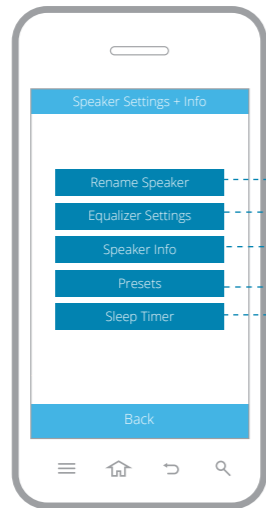

Give your speaker a name, like Bedroom or Office

Nommez votre haut-parleur. Par exemple, Chambre à coucher ou Bureau
Póngale un nombre a su altavoz, como Habitación u Oficina

Adjust the speaker's bass and treble

Réglez les basses et les aigus du haut-parleur
Ajuste los bajos y los agudos del altavoz

Find info about your speaker and connectivity

Trouvez de l'information sur votre haut-parleur et sa connectivité
Encuentre información acerca de su altavoz y conectividad

View or edit your presets

Affichez ou modifiez vos préréglages
Vea o edite sus preconfiguraciones

Set a sleep timer up to 4 hours

Programmez une minuterie d'arrêt automatique pouvant aller jusqu'à 4 heures
Configure el apagado automático hasta 4 horas

SPEAKER INFO SCREEN

ÉCRAN D'INFORMATION DU HAUT-PARLEUR / PANTALLA DE INFORMACIÓN DEL ALTAVOZ

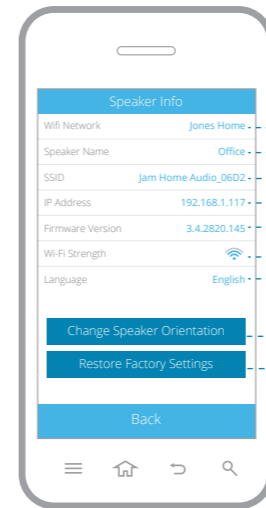
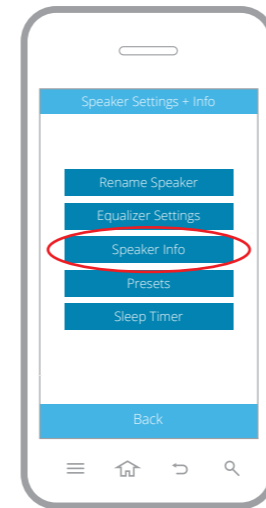

The name of the WiFi network your speaker is connected to
Nom du réseau Wi-Fi auquel votre haut-parleur est connecté
El nombre de la red de WiFi a la que está conectado su altavoz

The name of your speaker
Nom de votre haut-parleur
El nombre de su altavoz

Your speaker's SSID
Nom de réseau sans fil de votre haut-parleur
El SSID de su altavoz

Your speaker's IP address
Adresse IP de votre haut-parleur
La dirección IP de su altavoz

The version number of your speaker's firmware
Numéro de version du micrologiciel de votre haut-parleur
El número de versión del firmware de su altavoz

The strength of the WiFi signal your speaker is receiving
Force du signal Wi-Fi reçu par votre haut-parleur
La potencia de la señal de WiFi que recibe su altavoz

Choose the language of your speaker's audible prompts
Choisissez la langue des messages audio de votre haut-parleur
Elija el idioma de las indicaciones audibles del altavoz

Set your speaker orientation to horizontal or vertical
Réglez l'orientation de votre haut-parleur, soit à la verticale ou à l'horizontale
Ajuste la posición del altavoz a horizontal o vertical

Restore your speaker to its original factory settings
Réinitialisez votre haut-parleur aux réglages par défaut
Restaure su altavoz a las configuraciones originales de fábrica

ASSIGNING PRESETS PROGRAMMATION DE PRÉRÉGLAGES / ASIGNAR PRECONFIGURACIONES

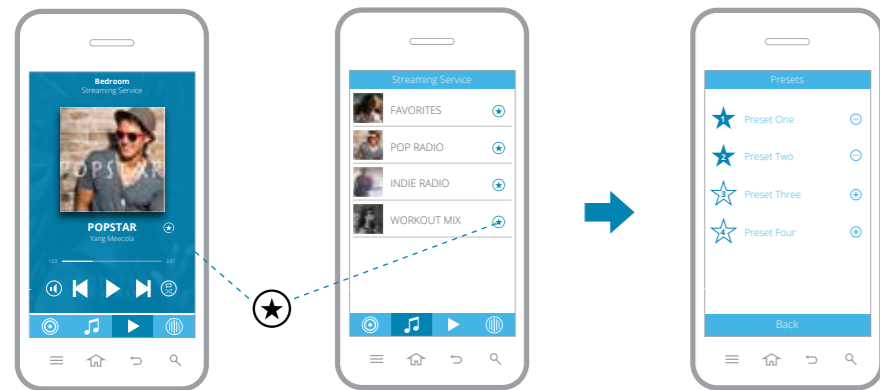

EN Press the ★ icon within the app's Music Source or Now Playing screen to add a station to your presets. Follow the instructions to assign the preset to a position (1, 2, 3, or 4).

FR Appuyez sur l'icône ★ à l'écran Source de musique ou Piste en cours pour ajouter une station à vos préreglages. Suivez les instructions pour attribuer une position à votre préreglage (1, 2, 3 ou 4).

ES Presione el icono ★ dentro de la pantalla Fuente de música o Reproducción actual de la aplicación para agregar una estación a sus preconfiguraciones. Siga las instrucciones para asignar la preconfiguración a una posición (1, 2, 3 o 4).

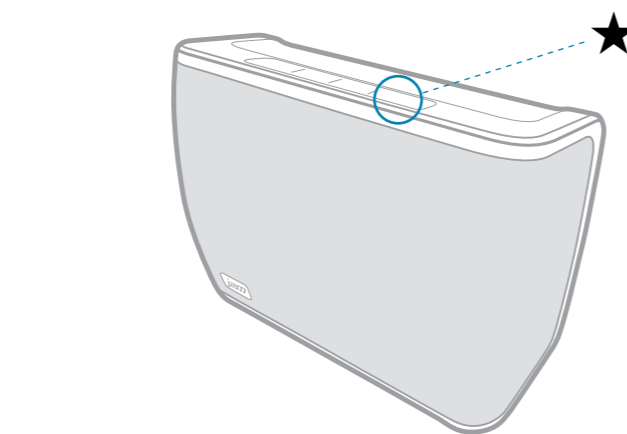

EN Once the preset is assigned, you can activate it without the app. Just push the ★ button on your speaker to cycle through your presets.

FR Après avoir attribué le préreglage, vous pouvez l'activer sans avoir à utiliser l'application. Il suffit d'appuyer sur le bouton ★ de votre haut-parleur pour faire défiler vos préreglages.

ES Una vez que esté asignada la preconfiguración, puede activarla sin la aplicación. Solo debe presionar el botón ★ en su altavoz para utilizar las preconfiguraciones.

SPEAKER LANGUAGE LANGUE D'INTERFACE / IDIOMA DEL ALTAVOZ

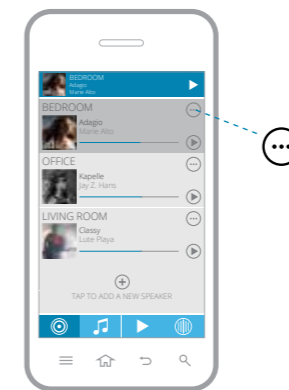

EN The Rhythm is equipped with audible prompts to let you know what it's doing. To change the language of these prompts, tap ☰ to access the speaker settings + info page.

FR Le haut-parleur est muni de messages audio pour vous informer de ses activités. Pour changer la langue de ces messages, appuyez sur ☰ pour accéder à la page de configuration et d'information du haut-parleur.

ES Rhythm está equipado con indicaciones audibles para que sepa qué está haciendo. Para cambiar el idioma de estas indicaciones, toque ☰ para acceder a la página de + información de las configuraciones del altavoz.

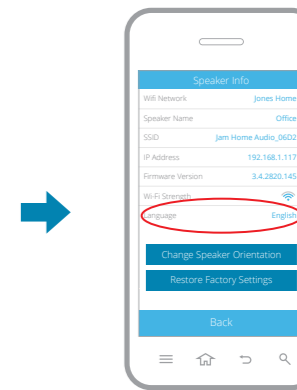
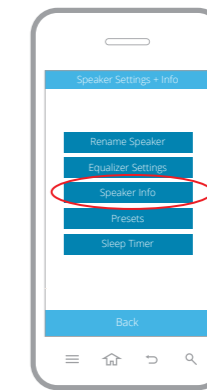

EN Choose Speaker Info from the settings menu. Tap Language, then select a language from the list.

FR À partir du menu de configuration, sélectionnez Information sur le haut-parleur. Appuyez sur Langue et choisissez la langue souhaitée à partir de la liste.

ES Elija Información del altavoz del menú de configuraciones. Toque Idioma, luego seleccione un idioma de la lista.

USING THE INTERCOM

EN UTILISANT L'INTERPHONE / USANDO EL INTERCOMUNICADOR

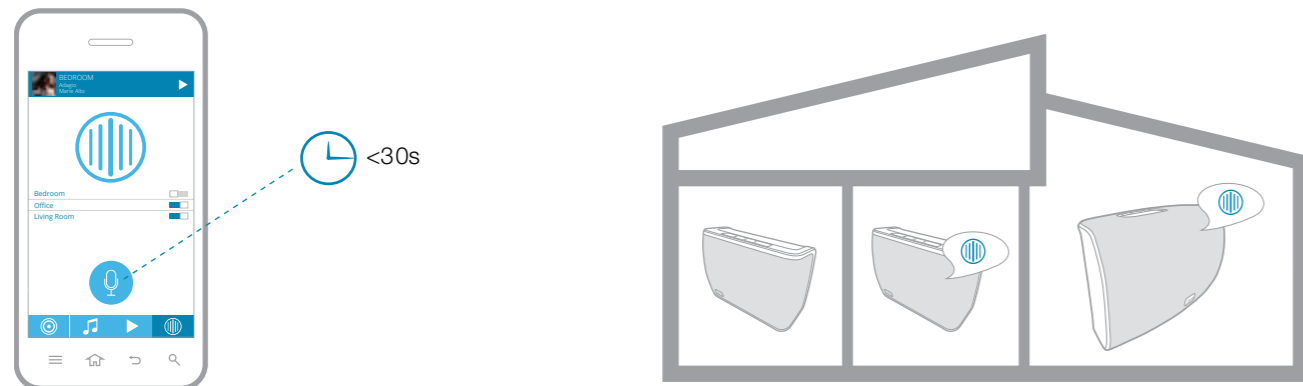

EN Press the  icon within the app, then use the toggle buttons to select the speaker(s) you'd like to broadcast to. Press and hold the microphone icon while saying your message (up to 30 seconds).

FR Pressez l'icône  dans l'appli, utilisez ensuite les boutons à bascule pour sélectionner le ou les haut-parleurs vers lesquels vous voulez diffuser. Enfoncez et tenez enfoncé l'icône de microphone en disant votre message (jusqu'à 30 secondes).

ES Presione el ícono  dentro de la aplicación, luego use los botones para seleccionar los parlantes a los que desea transmitir. Presione y mantenga presionado el ícono de micrófono mientras dice su mensaje (de hasta 30 segundos).

EN When finished, release the icon. The message will then play on all selected speakers.



FR À la fin, relâchez le bouton. Le message jouera alors sur les haut-parleurs sélectionnés.



ES Cuando termine, suelte el ícono. El mensaje se reproducirá en todos los parlantes seleccionados.

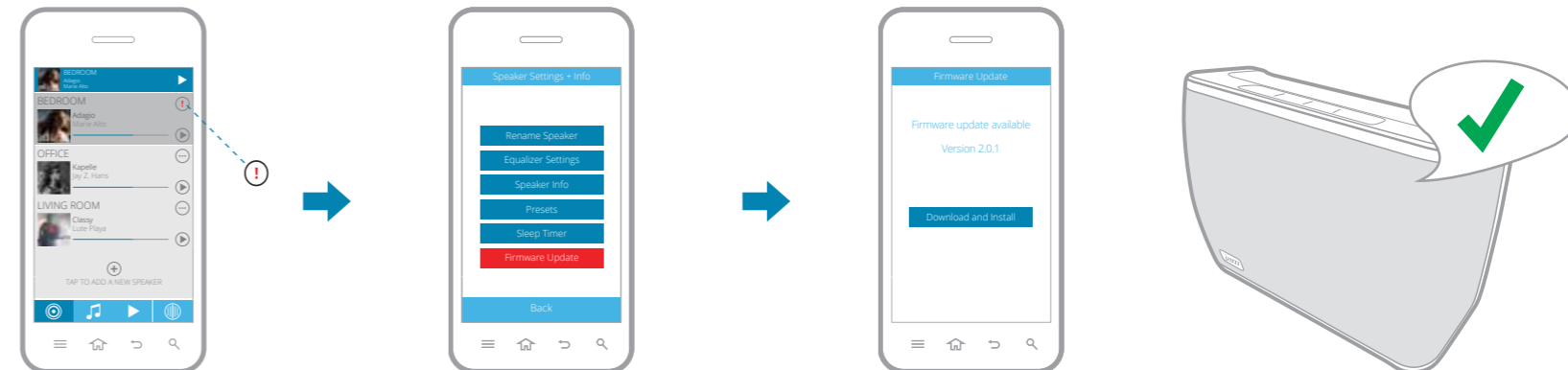

SPEAKER FIRMWARE UPDATE

MISE À JOUR DU MICROLOGICIEL / ACTUALIZACIÓN DE FIRMWARE DEL ALTAVOZ



EN If you see  next to your speaker, a firmware update is available. Press the  icon and select Firmware Update from the menu.

FR Si vous remarquez  à côté de votre haut-parleur, une mise à jour de son micrologiciel est disponible. Appuyez sur l'icône  et sélectionnez Mise à jour du micrologiciel à partir du menu.

ES Si ve  al lado de su altavoz, hay una actualización de firmware disponible. Presione el ícono  y seleccione Actualizar firmware del menú.

EN Tap Download and Install to start the update. When complete, the speaker will provide an audible confirmation.

FR Appuyez sur Télécharger et installer pour lancer la mise à jour. Une fois la mise à jour terminée, le haut-parleur vous fera entendre un message de confirmation.

ES Toque Descargar e instalar para iniciar la actualización. Cuando se haya completado, el altavoz hará una confirmación audible.

CARE AND MAINTENANCE

ENTRETIEN ET RÉPARATION /
CUIDADO Y MANTENIMIENTO



EN Gently dust your speaker with a soft, dry towel. Using water or harsh cleansers is not recommended. If needed, clean the fabric on the front of your speaker with a lint roller.

FR Dépoussiérez délicatement votre haut-parleur à l'aide d'un linge doux et sec. Nous ne recommandons pas d'utiliser des nettoyants puissants ni de l'eau. Au besoin, nettoyez le tissu à l'avant du haut-parleur avec une brosse antipeluches.

ES Retire el polvo de su altavoz suavemente con un paño suave y seco. No se recomienda usar agua ni limpiadores abrasivos. Si fuera necesario, limpie la tela del frente de su altavoz con un rodillo quitapelusas.

RESET YOUR SPEAKER

RÉINITIALISATION DE VOTRE HAUT-PARLEUR /
REINICIO DEL ALTAVOZ

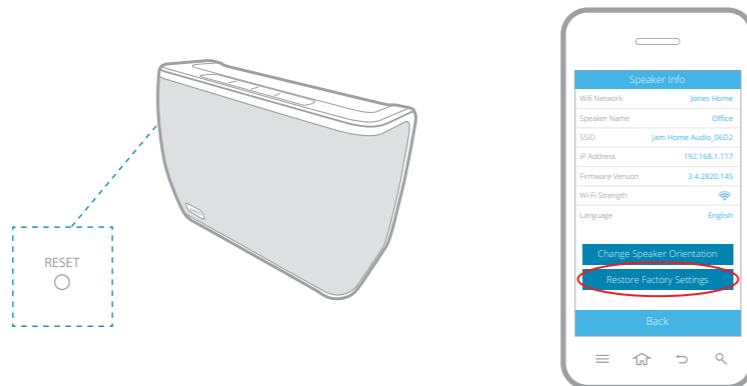

EN If you need to reset your speaker, use a paperclip to press the reset button on the back of your speaker, or select Restore Factory Settings from the Speaker Info screen within the app.

FR Si vous avez besoin de réinitialiser votre haut-parleur, appuyez sur le bouton de réinitialisation, à l'arrière du haut-parleur, à l'aide d'un trombone, ou sélectionnez l'option Remettre les paramètres par défaut dans l'écran Information sur le haut-parleur de l'application.

ES Si necesita reiniciar su altavoz, use un clip para papeles para presionar el botón de reinicio detrás de su altavoz o seleccione Restaurar configuraciones de fábrica de la pantalla de información del altavoz dentro de la aplicación.

TROUBLESHOOTING

DÉPANNAGE /
DIAGNÓSTICO Y RESOLUCIÓN DE PROBLEMAS

USA

www.jamaudio.com/help/wifi

cservice@jamaudio.com

1.888.802.0040
8:30am–7:00pm EST M–F

CANADA

canada.jamaudio.com/help/wifi

cservice@homedicsgroup.ca

1.888.225.7378
8:30am–5:00pm EST M–F

EN Our online help videos offer solutions to common issues with JAM WiFi Speakers. If you are still having issues after viewing our help videos, please contact a Consumer Relations representative by phone or email.

FR Nos vidéos d'aide en ligne offrent des solutions aux préoccupations communes avec les haut-parleurs JAM WiFi. Si vous avez toujours des questions après la visualisation de nos vidéos d'aide, veuillez contacter le/la représentant(e) des relations avec les consommateurs par téléphone ou par courriel.

ES Nuestros videos de ayuda en línea ofrecen soluciones a problemas comunes con los parlantes JAM WiFi. Si aún está teniendo problemas después de ver nuestros videos de ayuda, comuníquese por teléfono o correo electrónico con un representante de Relaciones con el Consumidor.

REGISTER YOUR SPEAKER

ENREGISTREMENT DE VOTRE HAUT-PARLEUR /
REGISTRE SU ALTAVOZ



www.jamaudio.com/customer-support/product-registration
canada.jamaudio.com/product-registration

EN Registering your speaker secures the benefits of your warranty (even if you lose your receipt). It also makes it easier for us to assist you if you ever have an issue with your product.

FR L'enregistrement de votre haut-parleur sécurise la couverture de votre garantie (même si vous perdez le reçu d'achat). De plus, l'enregistrement nous aide à vous aider plus facilement en cas de problème.

ES Registrar su altavoz asegura los beneficios de su garantía (incluso si pierde su recibo). También es más fácil para nosotros ayudarlo si llegara a tener un problema con su producto.

MORE TO LOVE

UNE PASSION ILLIMITÉE / MÁS PARA DISFRUTAR

EN **Love this speaker? Pair it with additional JAM WiFi Home Audio speakers to build a complete home sound system. Mix and match our Rhythm and Symphony models to cover your needs for small and large rooms. Find them all at jamaudio.com.**

FR Vous adorez ce haut-parleur? Jumelez-le à d'autres haut-parleurs JAM Home Audio pour créer un système audio complet pour la maison. Jumelez nos modèles Rhythm et Symphony selon vos goûts pour répondre à tous vos besoins pour les petites et grandes pièces. Vous trouverez tous les modèles au jamaudio.com.

ES ¿Le encanta este altavoz? Emparéljelo con otros altavoces de audio para el hogar JAM para armar un sistema de sonido completo en su hogar. Mezcle y combine los modelos Rhythm y Symphony para cubrir sus necesidades de habitaciones pequeñas y grandes. Encuéntralos todos en jamaudio.com.



WIFI SOUND FOR YOUR
ENTIRE HOME.

UN SON WI-FI POUR
TOUTE LA MAISON.

SONIDO WIFI PARA
TODO SU HOGAR.



STUFF OUR LAWYERS MAKE US SAY CE QUE NOUS FONT DIRE NOS AVOCATS / COSAS QUE NUESTROS ABOGADOS NOS HACEN DECIR

IB-HXW09901A ©2016 HMDX

All rights reserved / Tous droits réservés / Todos derechos reservados



ENGLISH

1 Year Limited Warranty

For detailed warranty instructions and information visit:
USA: www.jamaudio.com/customer-support/warranty-1yr
CAN: canada.jamaudio.com/warranty-1yr

To obtain warranty service on your JAM product, contact a Consumer Relations representative by telephone or email for assistance (you can find their contact info on page 1). Please make sure to have the model number of the product available.

FCC Compliance:

Note: This device complies with part 15 of the FCC Rules. Operation is subject to the following two conditions: (1) This device may not cause harmful interference, and (2) this device must accept any interference received, including interference that may cause undesired operation.

Note: This equipment has been tested and found to comply with the limits for a Class B digital device, pursuant to part 15 of the FCC Rules. These limits are designed to provide reasonable protection against harmful interference in a residential installation.

This equipment generates, uses, and can radiate radio frequency energy and, if not installed and used in accordance with the instructions, may cause harmful interference to radio communications. However, there is no guarantee that interference will not occur in a particular installation.

If this equipment does cause harmful interference to radio or television reception, which can be determined by turning the equipment off and on, the user is encouraged to try to correct the interference by one or more of the following measures:

- Reorient or relocate the receiving antenna.
- Increase the separation between the equipment and receiver.
- Connect the equipment into an outlet on a circuit different from that to which the receiver is connected.
- Consult the dealer or an experienced radio/TV technician for help.

Note: Changes or modifications not expressly approved by HMDX could void the user's authority to operate this equipment.

IC Caution: RSS-GEN Issue 4 November 2014

This device complies with Industry Canada's licence-exempt RSSs.

Operation is subject to the following two conditions: (1) This device may not cause interference, and (2) This device must accept any interference, including interference that may cause undesired operation of the device.

IMPORTANT SAFEGUARDS:

When using an electrical product, basic precautions should always be followed, including the following:

READ ALL INSTRUCTIONS BEFORE USING

- WARNING: Do not place speakers too close to ears. May cause damage to eardrums, especially in young children.
- Use this product only for its intended use as described in this manual. Do not use attachments not recommended by HMDX.

HMDX is not liable for any damage caused to smartphones, iPod/iPad/MP3 players, or any other device.

- Do not place or store this product where it can fall or be dropped into a tub or sink.
- Do not place or drop into water or any other liquid.
- Not for use by children. THIS IS NOT A TOY.
- Never operate this product if it has a damaged cord, plug, cable, or housing.
- Keep away from heated surfaces.
- Only set on dry surfaces. Do not place on surface wet from water or cleaning solvents.

Attention California Residents:

WARNING: This product contains chemicals known to the State of California to cause cancer, birth defects, and other reproductive harm.

WARNING:

This product contains small parts that may present a choking hazard for young children.

CAUTION: All servicing of this product must be performed by

authorized HMDX Service Personnel only.

The Spotify word mark and logos are registered trademarks of Spotify and are used under license by HoMedics, LLC.

The Spotify software is subject to third-party licenses found here: www.spotify.com/connect/third-party-licenses

The iHeart word mark and logos are registered trademarks of iHeart and are used under license by HoMedics, LLC.

Google, Android, and Google Play word mark and logos are registered trademarks of Google and are used under license by HoMedics, LLC.

App Store is a service mark of Apple Inc. The Apple logo is a trademark of Apple Inc., registered in the U.S. and other countries. iOS is a trademark or registered trademark of Cisco in the U.S. and other countries and is used under license by Apple Inc.

All other trademarks and all other trade names belong to their respective owners.

FRANÇAIS

Garantie limitée d'un an

Pour de plus amples renseignements et instructions au sujet de la garantie, veuillez visiter le site :

É.-U.A. : www.jamaudio.com/customer-support/warranty-1yr
CANADA : canada.jamaudio.com/warranty-1yr

Pour obtenir un service couvert par la garantie pour votre produit JAM, contactez un représentant de notre service à la clientèle par téléphone ou par courriel (vous pouvez trouver leurs coordonnées sur la page 1). N'oubliez pas d'avoir en main le numéro de modèle de votre produit.

Conformité au FCC:

Remarque : Cet appareil est conforme à la Partie 15 des règles de la FCC. Le fonctionnement de cet appareil fait l'objet de deux conditions : (1) l'appareil ne doit pas causer de l'interférence, et (2) l'appareil doit tolérer l'éventuelle interférence reçue, y compris de l'interférence pouvant nuire à son bon fonctionnement.

Remarque : cet appareil a été testé et respecte les limites de la Classe B des appareils numériques, conformément à

la Partie 15 des règles de la FCC. Ces limites ont été mises en place afin d'offrir une protection raisonnable contre les interférences dans une installation résidentielle.

Cet appareil génère, utilise et peut émettre de l'énergie radioélectrique et, s'il n'est pas installé et utilisé conformément aux instructions, il peut causer de l'interférence aux communications radio. Par contre, il n'y a pas de garantie qu'aucune interférence n'aura lieu dans une résidence particulière.

Si cet appareil interfère avec la réception de la radio ou de la télévision, ce qui peut être déterminé en allumant et éteignant l'appareil, nous encourageons l'utilisateur de tenter de rectifier le problème en suivant une ou plusieurs des mesures suivantes :

- Réorientez ou déplacez l'antenne réceptrice.
- Augmentez l'espace séparant l'appareil et le récepteur.
- Branchez l'appareil à une prise se trouvant sur un circuit différent de celui utilisé par le récepteur.
- Consultez un vendeur ou un technicien de radio et de téléviseur spécialisé pour obtenir de l'aide.

Remarque : Toute modification n'ayant pas été expressément approuvée par HMDX peut annuler le droit de l'utilisateur d'utiliser le produit.

Mise en garde IC: CNR-GEN 4E Édition Novembre 2014

Le présent appareil est conforme aux CNR d'Industrie Canada applicables aux appareils radio exempts de licence. L'exploitation est autorisée aux deux conditions suivantes:

(1) l'appareil ne doit pas produire de brouillage, et (2) l'utilisateur de l'appareil doit accepter tout brouillage radioélectrique subi, même si le brouillage est susceptible d'en compromettre le fonctionnement.

CONSIGNES IMPORTANTES DE SÉCURITÉ :

Lors de l'utilisation d'un appareil électrique, des précautions de base doivent toujours être respectées, y compris les suivantes :

LISEZ TOUTES LES DIRECTIVES AVANT D'UTILISER L'APPAREIL

- AVERTISSEMENT : Ne placez pas les haut-parleurs trop

près des oreilles. Ceci pourrait endommager les tympans, surtout chez les jeunes enfants.

- Utilisez cet appareil uniquement pour les fonctions qui lui sont attribuées, conformément au présent manuel. N'utilisez pas d'accessoires non recommandés par HMDX.
- HMDX n'est pas responsable des éventuels dommages causés à un téléphone intelligent, à un lecteur MP3, un iPod ou tout autre appareil.

- N'installez ou ne rangez pas l'appareil dans un endroit où il peut tomber ou être tiré dans une baignoire ou un lavabo.
- Ne placez pas ou ne faites pas tomber l'appareil dans de l'eau ou d'autres liquides.
- Cet appareil n'est pas conçu pour les enfants. CECI N'EST PAS UN JOUET.

- Ne faites jamais fonctionner l'appareil si un fil, une prise, un câble ou le boîtier est endommagé.
- Maintenez l'appareil loin des surfaces chaudes.
- Installez l'appareil uniquement sur une surface sèche. Ne placez pas l'appareil sur une surface mouillée par de l'eau ou un solvant.

Avis aux résidents de la Californie :

AVERTISSEMENT : cet appareil contient des produits chimiques qui, selon l'état de Californie, peuvent causer le cancer, un handicap congénital ou d'autres troubles liés à la reproduction.

AVERTISSEMENT :

Cet appareil contient des petites pièces pouvant présenter un risque d'étouffement pour de jeunes enfants.

MISE EN GARDE : Toute réparation de cet appareil doit uniquement être effectuée par le personnel de service autorisé HMDX.

Le mot servant de marque et les logos Spotify sont des marques déposées qui appartiennent à Spotify et sont utilisés sous licence par HoMedics LLC.

Le logiciel Spotify fait l'objet de licences tierces trouvées ici: www.spotify.com/connect/third-party-licenses

Le mot servant de marque et les logos iHeart sont des marques déposées qui appartiennent à iHeart et sont utilisés

sous licence par HoMedics LLC.

Le mot servant de marque et les logos Google, Android et Google Play sont des marques déposées qui appartiennent à Google et sont utilisés sous licence par HoMedics LLC.

L'App Store est une marque de service d'Apple Inc. Le logo Apple est une marque de commerce d'Apple Inc. enregistrée aux États-Unis et dans d'autres pays. iOS est une marque de commerce ou une marque déposée de Cisco enregistrée aux États-Unis et dans d'autres pays et utilisée sous licence par Apple Inc.

Toutes autres marques de commerce et tous autres noms commerciaux appartiennent à leurs propriétaires respectifs.

ESPAÑOL

Garantía limitada por un año

Para instrucciones detalladas de su garantía e información visite:

EE.UU.: www.jamaudio.com/customer-support/warranty-1yr
CANADA: canada.jamaudio.com/warranty-1yr

Para obtener servicio de garantía en su producto JAM, contacte al representante de relaciones de usuarios usando el teléfono o dirección de email (usted puede encontrar su información de contacto en la página 1). Por favor asegúrese de tener a mano el número de modelo de su producto.

Conformidad al FCC:

Nota: Este dispositivo cumple con los requisitos de la parte 15 de las reglas del FCC. Funcionamiento está sujeto a las dos condiciones siguientes: (1) Este dispositivo no puede causar interferencias dañinas, y (2) este dispositivo tiene que aceptar cualquier interferencia recibida, incluyendo interferencias que puedan causar funcionamiento que no sea deseado.

Nota: Este dispositivo ha sido probado y se encontró en cumplimiento con los límites para un dispositivo digital de Clase B, de acuerdo a la parte 15 de las reglas del FCC. Estos límites son designados para proveer protección adecuada contra interferencias dañina en una instalación del hogar.

Este dispositivo genera, usa y puede radiar energía de radio-frecuencias y si no es instalado y usado de acuerdo con las instrucciones proferidas, puede causar interferencias dañinas a radio comunicaciones. Pero no hay garantías que interferencias no ocurrirán en una instalación particular.

Si este dispositivo causa interferencias dañinas a las recepciones de radio o televisión, que puedan ser identificadas por el encendido y apagado del dispositivo, se recomienda que el usuario trate de corregir la interferencia usando una o más de las siguientes medidas:

- Reoriente o traslade la antena receptora.
- Aumente la separación entre el dispositivo y el receptor.
- Conecte el dispositivo a un tomacorriente en un circuito distinto de aquel al que está conectado el receptor.
- Consulte con el distribuidor o alguien con experiencia técnica en recepción de radio o televisión para obtener ayuda.

Nota: Cualquier cambio o modificación no aprobada expresamente por HMDX podría anular la autorización del usuario para utilizar este dispositivo.

SALVAGUARDIAS IMPORTANTES:

Cuando se utilizan productos eléctricos, siempre se deben seguir ciertas precauciones básicas de seguridad, como las siguientes:

LEA TODAS LAS INSTRUCCIONES ANTES DE USAR

- ADVERTENCIA: No coloque los altavoces demasiado cerca de los oídos. Puede provocar daños en los tímpanos, especialmente en niños pequeños.
- Utilice este producto sólo para el uso que se describe en este manual. No utilice accesorios que no hallan sido recomendados por HMDX.
- HMDX no se hace responsable de los daños causados a los smartphones, iPod / reproductor de MP3 o cualquier otro dispositivo.
- No coloque ni guarde este producto donde pueda caerse o ser tirado en una tina o un lavabo.
- No coloque ni deje caer en agua o cualquier otro líquido.
- No para uso de los niños. ESTO NO ES UN JUGUETE.

- Nunca utilice este producto si tiene dañado el cable, el enchufe, o el armazón.
- Mantener alejado de superficies calientes.
- Sólo coloque este dispositivo en superficies secas. No lo coloque sobre superficies mojadas con agua o solventes de limpieza.

Atención residente de California:

ADVERTENCIA: Este producto contiene sustancias químicas que el Estado de California ha determinado como causante de cáncer, defectos de nacimiento y otros daños reproductivos.

ADVERTENCIA:

Este producto contiene piezas pequeñas que pueden presentar un peligro de asfixia para los niños pequeños. PRECAUCIÓN: Todo el servicio de este producto debe ser realizado solamente por el personal de servicio autorizado por HMDX.

La marca de la palabra Spotify y los logotipos son marcas registradas de Spotify y HoMedics, LLC los usa bajo licencia. El software de Spotify está sujeto a las licencias de terceros que se encuentran aquí: www.spotify.com/connect/third-party-licenses

La marca de la palabra iHeart y los logotipos son marcas registradas de iHeart y HoMedics, LLC los usa bajo licencia. La marca de las palabras Google, Android y Google Play y los logotipos son marcas registradas de Google y HoMedics, LLC los usa bajo licencia.

App Store es una marca de servicio de Apple Inc. El logotipo de Apple es una marca comercial de Apple Inc., registrada en los EE. UU. y otros países. iOS es una marca comercial o marca registrada de Cisco en los EE. UU. y otros países y Apple Inc. la usa bajo licencia.

Todas las demás marcas comerciales y todos los demás nombres comerciales pertenecen a sus respectivos propietarios.

WWW.JAMAUDIO.COM
CANADA.JAMAUDIO.COM